

Nevo GT MY20 FRONTGEPÄCKTRÄGER (VBK0288)

Mit dem optionalen Frontgepäckträger ist die Mitnahme von zusätzlichem Gepäck beim Nevo GT ab Modelljahr 2020 (nicht bei HS-Modellen) möglich.

⚠ Die Anleitung besteht aus zwei Teilen (Montageanleitung und Bedienungsanleitung).
Bedienungsanleitung dem Kunden aushändigen.

Lieferumfang

- 1x Frontgepäckträger
- 1x Frontlicht busch & müller IQ-XS T
- 1x Linsenkopfschraube (Torx M6x12mm ISO 7380, brüniert)
- 1x Vierkantmutter M6
- 1x Gabelklemmstück
- 1x Halteblech für 26"
- 1x Halteblech für 27,5"
- 2x Senkkopfschraube (Torx M5 x 16 DIN 965 A2, brüniert)
- 1x Linsenkopfschraube (Torx M 6 x 25 mm ISO 14583 A2)
- 2x Mutter M5 selbstsichernd, mit Bund
- 1x Mutter M6 selbstsichernd hoch
- 2x U-Scheibe (d=6,4mm DIN 125 A2)
- 5x Kabelbinder klein
- 1x Spacer Kunststoff 6x15x5mm

Montage

1. Vorhandenes Frontlicht demontieren. Schraube und Mutter werden in Schritt 6 benötigt.
2. Federgabel ausbauen und vorhandenes Halteblech ^① austauschen. Laufradgröße beachten! (Abb.1 und Abb. 2).



Abb. 1: neues Halteblech bei 26"



Abb. 2: neues Halteblech bei 27,5"

3. Federgabel (inkl. Gabelkonus) wieder einbauen.

Stand: 08.11.2019 10:12:00

4. Linsenkopfschraube M6x12 ^② und Vierkantmutter M6 ^③ lose anschrauben (Abb. 3).
5. Gabelklemmstück ^④ einsetzen und Gepäckträger auf Gabelschaft schieben (Abb. 4).

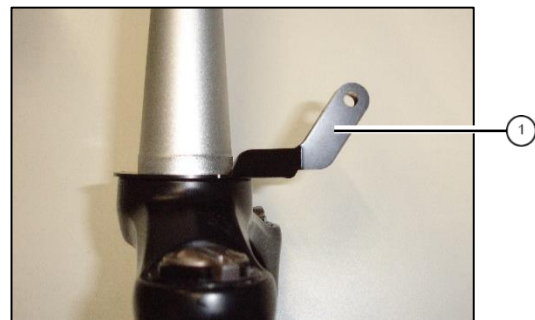

Abb. 3: Klemmung vorbereiten



Abb. 4: Gepäckträger auf Gabelschaft

6. Gepäckträger mit 5mm Spacer ^⑤ und Befestigungsschraube aus Schritt 1 an Halteblech befestigen (Abb. 5).
7. Gepäckträger ausrichten und Klemmschraube ^② anziehen (Abb. 3). **Anzugsmoment 4 Nm.**
8. Vorbau montieren.
9. Lampenhalter ^⑥ mit 2 Senkkopfschrauben M5x16 ^⑦ und 2 selbstsichernden Muttern M5 ^⑧ befestigen (Abb. 6).
10. Neues Frontlicht mit Linsenkopfschraube M6x25 ^⑨, U-Scheiben und selbstsichernder Mutter M6 ^⑩ befestigen (Abb. 6).
11. Lichtkabel mit Kabelbindern am Gepäckträger befestigen.



Abb. 5: Gepäckträger an Lampenhalter



Abb. 6: Lampenhalter, Scheinwerfer

12. Funktionskontrolle: Lenker ganz nach links und ganz rechts bewegen. Dabei dürfen keine Schaltzüge oder Bremsleitungen geknickt oder gestrafft werden.
13. Funktionskontrolle: Federgabel ganz einfedern. Dabei darf Frontlicht nicht mit Vorderrad kollidieren.

Datei: VBK0288-Nevo-GT-MY20-Frontgepäckträger-191106.docx

Gepäckträger benutzen

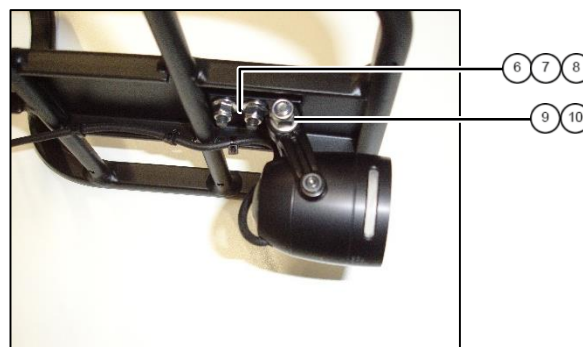
Stellen Sie vor jeder Fahrt folgende Punkte sicher:

- Das Gepäck muss sicher auf dem Gepäckträger befestigt sein.
- Das zulässige Gesamtgewicht und die maximale Gepäckträgerbelastung von 3kg dürfen nicht überschritten werden.
- Am Gepäckträger dürfen keine Änderungen vorgenommen werden.

WARNUNG

Unfallgefahr. Falsch oder unzureichend befestigtes Gepäck kann sich während der Fahrt lösen. Sie können stürzen und sich verletzen.

 Mit Beladung ändert sich das Fahrverhalten des E-Bikes. Der Bremsweg verlängert sich.

- ➔ Machen Sie eine Probefahrt mit Beladung abseits des Straßenverkehrs, um sich auf das veränderte Fahrverhalten und den verlängerten Bremsweg einzustellen.

Nevo GT MY20 FRONTCARRIER (VBK0288)

The optionally available front carrier allows transporting additional luggage on the Nevo GT since model year 2020 (not possible at HS models).

⚠ This manual consists of two parts (assembly instruction and manual).
Hand the manual over to the customer.

Scope of delivery

- 1x front carrier
- 1x front light busch & müller IQ-XS T
- 1x rounded head screw (Torx M6x12mm ISO 7380, gun metal finish)
- 1x square nut M6
- 1x fork clamping piece
- 1x bracket for 26"
- 1x bracket for 27,5"
- 2x countersunk screw (Torx M5 x 16 DIN 965 A2, gun metal finish)
- 1x round head screw (Torx M6 x 25 ISO 14583 A2)
- 2x self-locking nuts M5 with flange
- 1x self-locking nuts M6
- 1x washer (d=6,4mm DIN 125 A2)
- 5x cable tie small
- 1x plastic spacer 6x15x5mm

Assembly

1. Disassemble front light. Keep screw and nut of front light for step 6.
2. Disassemble front fork and replace existing bracket ①. Bracket type depends on wheel size! (fig.1 and fig. 2).



fig. 1: new bracket at 26"

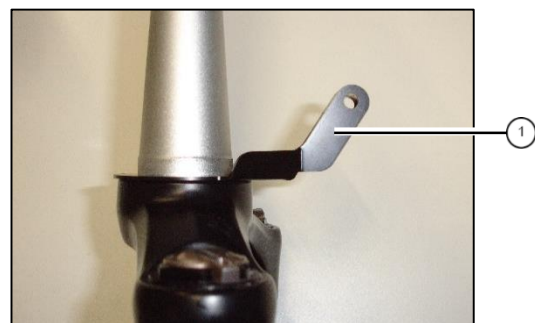

fig. 2: new bracket at 27,5"

3. Install front fork again.

Stand: 08.11.2019 10:12:00

4. Mount rounded head screw M6x12 ^② and square nut M6 ^③ loosely on carrier (fig. 3).
5. Insert fork clamping piece ^④ and place carrier on steerer (fig. 4).



fig. 3: prepare fork clamp



fig. 4: carrier at steerer

6. Attach carrier to bracket with 5mm spacer ^⑤ and screw and nut of front light (fig. 5).
7. Align front carrier and tighten clamping screw ^②. (fig 3). **Tightening torque 4Nm.**
8. Mount stem.
9. Attach light bracket ^⑥ with 2 countersunk screws M5x12 ^⑦ and 2 self-locking nuts M5 ^⑧ (fig. 6).
10. Mount new front light with rounded head screw M6x25 ^⑨, 2 washers and self-locking nut M6 ^⑩ (fig. 6).
11. Fix light cable with cable ties.



fig. 5: front carrier to bracket

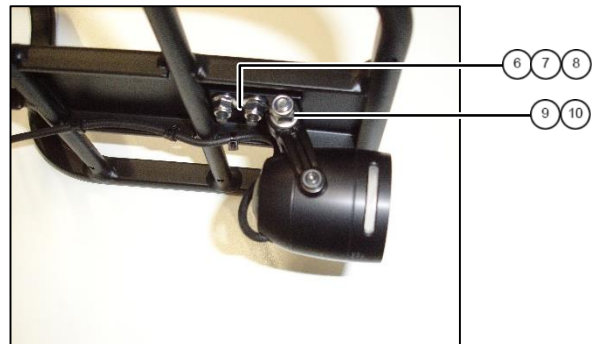

fig. 6: light bracket, front light

12. Functional check: turn handle bar to left and to right side. No shifter cables or brake hoses shall be kinked or stretched.
13. Functional check: totally compress front fork. The front light shall not interfere with front wheel.

Datei: VBK0288-Nevo-GT-MY20-Frontgepäckträger-191106.docx

Carrier use

Before each ride the following items must be checked:

- The luggage must be fixed securely and nothing should get caught by the wheels.
- The maximum loading capacity of the carrier is 3 kg.
- Any kind of modification at the carrier is prohibited.

 **WARNING**

Luggage can loosen if not fixed securely and may cause heavy accidents!

 When riding with a full load, the handling is affected and it takes longer to stop.

➔ Be sure to make some handling and braking test prior to heading into traffic.